

전복 방지 보트

① 거래유형 : 추후 협의

② 기술가격 : 별도 협의

기술개요

- 사고 시 보트의 전복 방지
- 보트 선체의 후방 양측에 부력좌석, 조종실 상부에 부력지붕 설치
- 큰 부력을 제공할 수 있고 메인빔, 센터빔 등의 골격을 이루는 구조를 통해 쉽게 벤딩되거나 뒤틀리지 않는 효과를 가짐

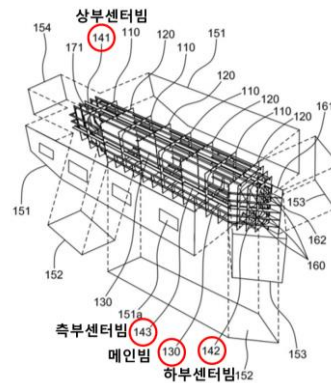
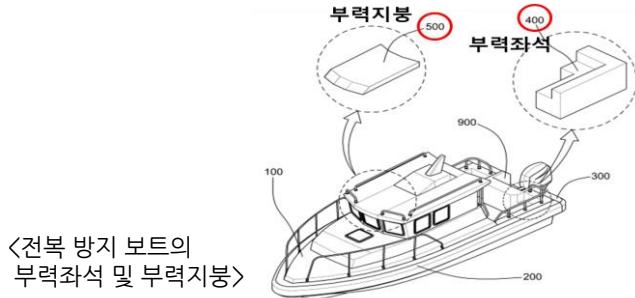

TRL 기술의 구현 수준



적용 분야

- 보트, 카타마란형 바지선

적용 시장

- 조선 시장(선박 건조 시장)

지식재산권 현황

No.	국가	발명의 명칭	등록번호 (등록일)	권리자	상태
1	KR	전복 방지 보트	10-2090815 (2020.03.12)	아이피뱅크 주식회사	등록
2	KR	카타마란형 바지선 및 이의 제조방법	10-2244109 (2021.04.19)	아이피뱅크 주식회사	등록

문의처

기술보유기관	담당자	연락처	이메일
인텔렉추얼 디스커버리	이호성 선임심사역	02-6004-8033	hs.lee@i-discovery.com

100

